



BEHINA NAMA

کاتالوگ محصولات

# بھینا نما





## درباره ما



مجموعه بهینا نما دارای کادری مجرب در زمینه تولید و طراحی است که توانسته با تولید بهترین ابزارهای پیش ساخته پلی استایرن و ابزار سبک نما، به مجموعه‌ها و افراد مختلف خدمت‌رسانی کند. بهینا نما پروژه‌های بسیاری را در سراسر کشور با موفقیت به پایان رسانده است و می‌تواند تمامی مراحل نماسازی ساختمان، از طراحی اولیه تا نظارت بر اجرای صحیح پروژه را به صورت کامل انجام بدهد. مجموعه بهینا نما دارای ابزارهای پیش ساخته و محصولات بسیار متنوع و باکیفیت است. این تنوع و کیفیت بالا باعث شده است شما به راحتی بتوانید بر اساس نیاز و سلیقه خود از خدمات این مجموعه نهایت استفاده را ببرید.

### محصولات

- ابزارهای پیش ساخته نمای خارجی
- ابزارهای پیش ساخته نمای داخلی





## ABOUT US

Behina Nema collection has an experienced staff in the field of production and design that has been able to serve different collections and people by producing the best prefabricated polystyrene tools and light tools. Behina Nama has successfully completed many projects across the country and can complete all stages of building façade design, from initial design to monitoring the proper implementation of the project. Behina Nema collection has prefabricated tools and very diverse and high quality products. This variety and high quality has made it easy for you to make the most of the .services of this collection based on your needs and tastes

### Products

- Exterior facade tools
- Prefabricated interior tools





## معلومات عنا



شهدت المجموعة (بهينا نما) مستعمرات في مجال الإنتاج والتصميم التي تمكنت من سلسلة مع إنتاج أفضل الأدوات الجاهزة البوليسترين وأدوات خفيفة الوزن. بهينا نما أكمل العديد من المشاريع بنجاح العديد من البلدان ويمكن أن تكمل تصميم المبنى من التصميم الأولي لرصد التنفيذ الصحيح للمشروع. تحتوي المجموعة (بهينا نما) على أدوات مسبقة الصنع ومنتجات متنوعة للغاية. لقد تسببت هذا التنوع والجودة العالية في استخدام هذه السلسلة على أساس احتياجاتك وطعمك

منتجات

- أدوات الجاهزة الرأي الخارجي
- أدوات الواجهة الداخلية الجاهزة



# نمائه خارجیه

## جایگزین نمائه سنگ و سیمانیه (بدون نیاز به زیر سازه و آهنکشیه)

### معرفیه محصول

این محصول بر پایه فوم کند سوز پلی استایرن انبساطی (EPS) با دانسیته 20 و روکش بتن پلیمری به ضخامت 3 میلی متر با ترکیب انواع مواد پلیمری، شیمیایی و معدنی تولید شده که در مقابل عوامل جوی و اقلیمی پایدار می باشد و بصورت پیش ساخته در محل کارخانه تولید می گردد

### ویژگیه ها

عایق حرارتی، برودتی که باعث کاهش هدر رفتن انرژی تا 60% می باشد  
عایق رطوبتی قابل استفاده در مناطق شرجی و مرطوب  
عایق صوتی مناسب برای آکوستیک کردن کلیه فضاها  
مقاوم در برابر خوردگی : الاستیته بالای محصول و ترکیبات بکار برده شده باعث جلوگیری از ترک خوردگی می شود

سبک سازی : وزن فوق العاده سبک این محصول باعث عدم هر گونه آسیب رسانی نسبت به اتفاقات طبیعی (زلزله) و غیر طبیعی می باشد

قابلیت رنگ پذیری و ایجاد اشکال هندسی در نمای ساختمان  
مقاوم در برابر اشعه UV، باران های اسیدی و یخ زدگی  
نصب سریع : کاهش زمان در ساخت کلیه پروژه ها





# Facade

Replacing rock and cement  
(Without the need for subgroups and scoops)

## ❧ product introduction ❧

This product is based on the polystyrene polystyrene foam (EPS) with a density of 20 and polymer concrete coating with a thickness of 3 mm by combining a variety of polymeric, chemical and mineral materials, which are stable in front of atmospheric and climatic factors and prefabricated Is produced at the factory site.

## ❧ Attributes ❧

- Thermal insulation, refrigeration that reduces energy waste up to 60%.
- Moisture insulation used in wet and wet areas.
- Sound insulation suitable for acoustic all spaces.
- Corrosion resistant: High elasticity and compounds used to prevent cracking.
- Styles: Ultra-light weight This product causes no damage to natural events (earthquakes) and abnormal.
- Colorability and create geometric shapes in the building view.
- UV radiation resistant, acid rain and frost.
- Quick installation: Time reduction in making all projects.
- Economic justification.



# مظهر زائف

استبدال الصخور والاسمنت  
(دون الحاجة إلى المجموعات الفرعية والمجارف)

## مقدمة المنتج

مع كثافة 20 وطبقة ملموسة البوليمر (EPS) يعتمد هذا المنتج على رغوة البوليسترين البوليسترين بسماكة 3 ملم من خلال الجمع بين مجموعة متنوعة من المواد البوليمرية والكيميائية والمعدنية، والتي هي مستقرة أمام العوامل الجوية والمناخية يتم إنتاج الجاهزة في موقع المصنع

## صفات

- العزل الحراري، التبريد الذي يقلل من تطهير الطاقة يصل إلى 60%
- عزل الرطوبة المستخدمة في المناطق الرطبة والرطوبة
- عزل الصوت مناسب لجميع المساحات الصوتية
- مقاومة التآكل: مرونة عالية ومركبات تستخدم لمنع تكسير
- الأنماط: الوزن خفيف جدا هذا المنتج لا يسبب أي ضرر للأحداث الطبيعية (الزلازل) وغير طبيعية
- قابلية الملاحظة وإنشاء أشكال هندسية في عرض المبنى
- الأشعة فوق البنفسجية مقاومة للإشعاع، المطر الحمضي والصقيع
- تركيب سريع: انخفاض الوقت في صنع جميع المشاريع
- التبرير الاقتصادي



# نماة داخلية جايگزين گچبره و کناف

## معرفة محصول

ابزارهای داخلی از فوم پلی استایرن XPS تشکیل شده است. این ابزارها تا عرض 60 سانتی متر قابل ارتقاء هستند، طول استاندارد آنها 2 متر می باشد. میزان تراکم (دانسیته) این ابزارها 40-45 می باشد. این ابزارها در کنج و ایجاد سقف های کاذب، سیستم های نور مخفی و هالوژن استفاده می شود



## Attributes

## ویژگی ها

- Fast installation
- Styles
- Resistant to moisture and refrigeration
- lack of cracking or color change with time
- Ability to produce and run in a variety of designs
- Economic justification

- نصب سریع
- سبک سازی
- مقاوم در برابر رطوبت و برودت
- عدم ترک خوردگی یا تغییر رنگ با گذشت زمان
- قابلیت تولید و اجرا در انواع طرح ها
- توجیه اقتصادی

## interior view

## المنظر الداخلية

Substitute

استبدال

## product introduction :

## مقدمة المنتج :

The internal tools are composed of XPS polystyrene foam. These tools are upgraded to 60 cm wide, its standard length is 2 meters. The density (density) of these tools is 40-45. These tools are used in the curbs and creating false ceilings, hidden light systems and halogen.

تتكون الأدوات الداخلية من رغوة البوليسترين XPS. تتم ترقية هذه الأدوات إلى 60 سم، طولها القياسي هو 2 متر. الكثافة (الكثافة) من هذه الأدوات هي 40-45. تستخدم هذه الأدوات في القيود وإنشاء سقف كاذبة وأنظمة خفيفة خفيفة وهالوجين.





ابزار داخلے

BEHINA NAMA









ابزارها داخل پروژه

پروژه هتل



# لاکس کیش



TG-013



PL-001



CH-007



CH-006



CN-012















# قَاب پَنجره

BEHINA NAMA

















سرستون

BEHINA NAMA



CH-006



CH-001



CH-007



CH-002



CH-008



CH-003



CH-009



CH-004



CH-010



CH-005





سرستون

BEHINA NAMA

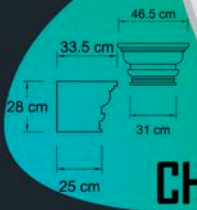

CH-011

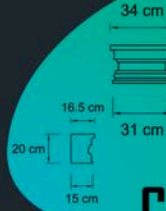

CH-016

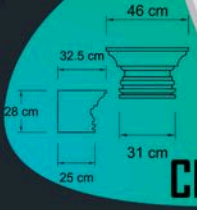

CH-012

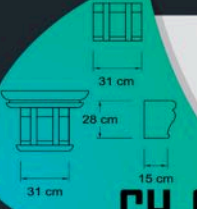

CH-013



CH-014



CH-015

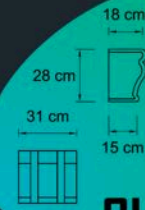

CH-017

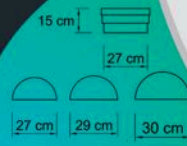

CH-018



CH-019



CH-020





پاستون

BEHINA NAMA







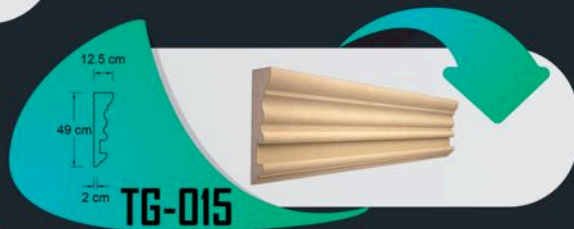





# دندان موشه

BEHINA NAMA



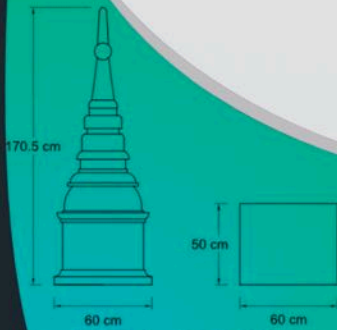

**DB-001**

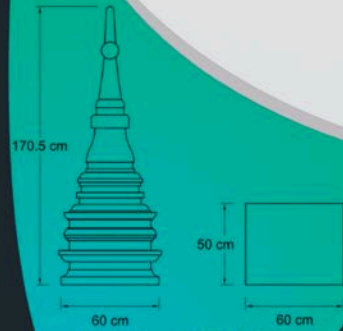
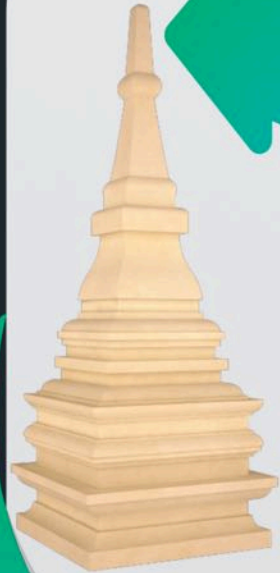

**DB-002**





ابزارها داخل پروژہ

پروژہ مسکونہ



# صدف کیش







# ISO9001

# ISO10004

  
**ARZYABAN KEIFIAT  
KHAVARMIANEH**

**CERTIFICATE OF REGISTRATION**

**FIDAR NAMA VIDA**  
KARAJ-IRAN  
Second Floor, Next to Saderat Bank, Corner of East Aban,  
45 Metri Golshahr

Arzyaban Keifat Khavarmianeh, issues this certificate to the firm named above, having assessed & approved the firm's quality management system finding the system conforms to the standards of:

**ISO9001:2015**

The quality management system is applicable to the following:

**DESIGN AND IMPLEMENTATION OF BUILDING FACADES**

This approval is subject to the firm maintaining its system to the required standards, which will be monitored by AKK. In the event of any change, AKK assumes no liability to any party other than the firm named above & firm only in accordance with the agreed local Quality system assessment agreement.

Certificate Number:	KAM-0648-0
Original Approval:	11/08/2022
Issue of Issue:	11/08/2022
Next Review:	21/07/2025

For and on behalf of AKK:





WWW.AKK-CERT.IR

  
**ARZYABAN KEIFIAT  
KHAVARMIANEH**

**CERTIFICATE OF REGISTRATION**

**FIDAR NAMA VIDA**  
KARAJ-IRAN  
Second Floor, Next to Saderat Bank, Corner of East Aban,  
45 Metri Golshahr

Arzyaban Keifat Khavarmianeh, issues this certificate to the firm named above, having assessed & approved the firm's management system and finding the system conforms to the standards of:

**ISO10004:2018**

The Customer Satisfaction Guide (for) Manufacturing and Measuring management system is applicable to the following:

**DESIGN AND IMPLEMENTATION OF BUILDING FACADES**

This approval is subject to the firm maintaining its system to the required standards, which will be monitored by AKK. In the event of any change, AKK assumes no liability to any party other than the firm named above & firm only in accordance with the agreed local Quality system assessment agreement.

Certificate Number:	KAM-0648-0
Original Approval:	11/08/2022
Date of Issue:	11/08/2022
Date of Expiration:	11/07/2025

For and on behalf of AKK:





WWW.AKK-CERT.IR



# افتخارات

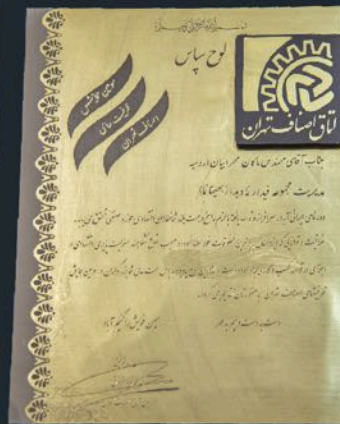





 026-34643306  
0935-1492879  
0912-3492879

 BEHINANAMA

 Behinaname.com

 Behinaname@gmail.com